

BANCO

TAXIS BANCO nasce come naturale completamento di tutto il programma di cassetti TAXIS, grazie alle sue quattro profondità e cinque differenti larghezze può risolvere tutti i problemi di spazio all'interno della farmacia. Questo sistema viene fornito in tre differenti versioni: autoportante, ad incasso e con guide da avvitare. La struttura autoportante consente, una volta effettuati i rivestimenti con i pannelli, di ottenere banchi vendita ergonomici e lineari.

is a natural completion of the TAXIS drawers range. Thanks to its four depths and five different widths, it can solve almost all the space problems of a pharmacy. This system is available in three models. As a self-supporting structure it can be panelled to obtain plain economic counters. The built-in structure can be placed into pre-set existing spaces. The third and most flexible fitting option is to fix the drawer runners directly to the unit.

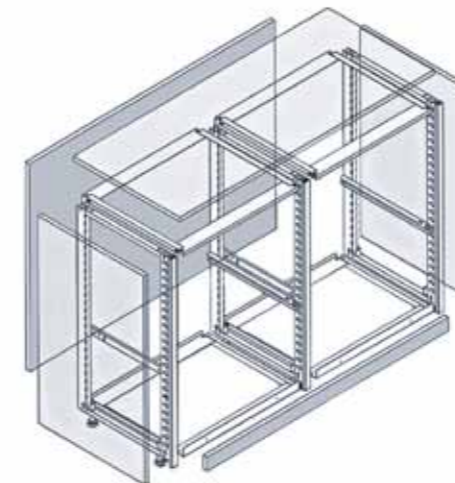
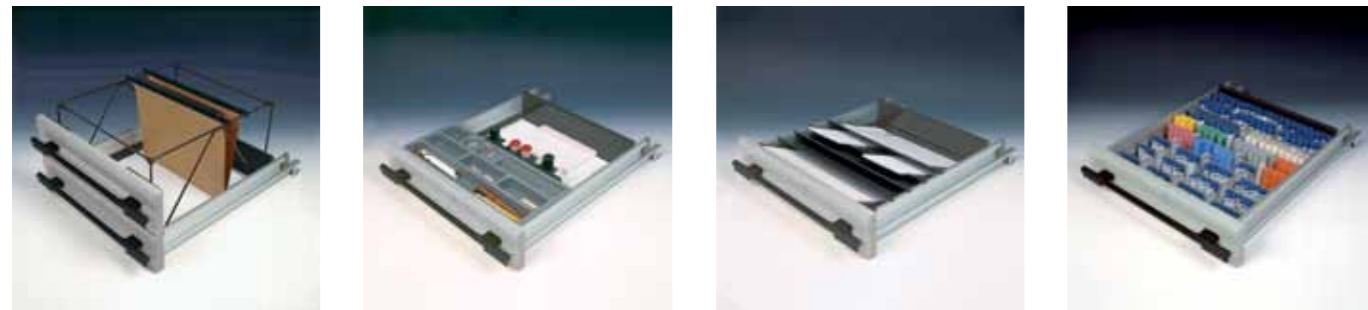

Struttura autoportante
Self-supporting structure
Structure autoportante
Selbsttragende Struktur
Estructura autoportante

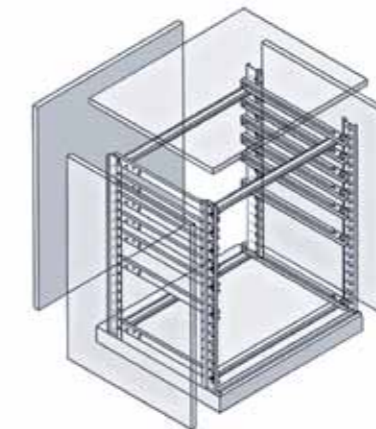

Struttura ad incasso
Built-in structure
Structure à encastrier
Struktur zum einpassen
Estructura de encastre

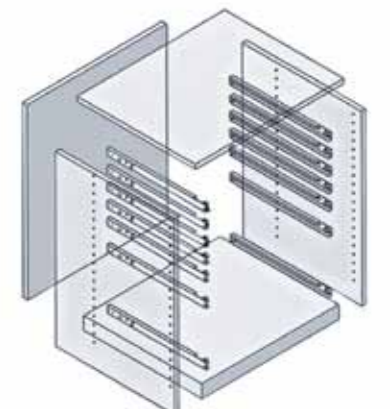

Cassetto con guide da avvitare
Drawer with runners to be screwed
Tiroir avec coulisses à visser
Schublade mit Führungsschienen
Cajon con guías a tornillar

STRUTTURA AUTOPORTANTE

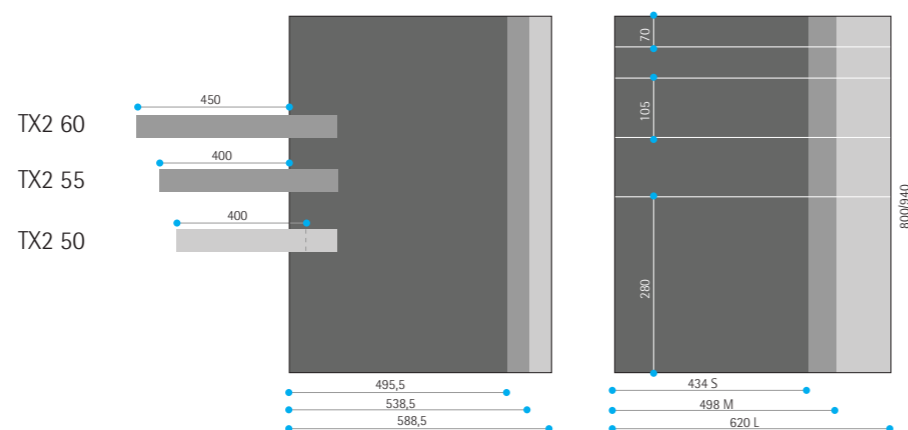

STRUTTURA INCASSO

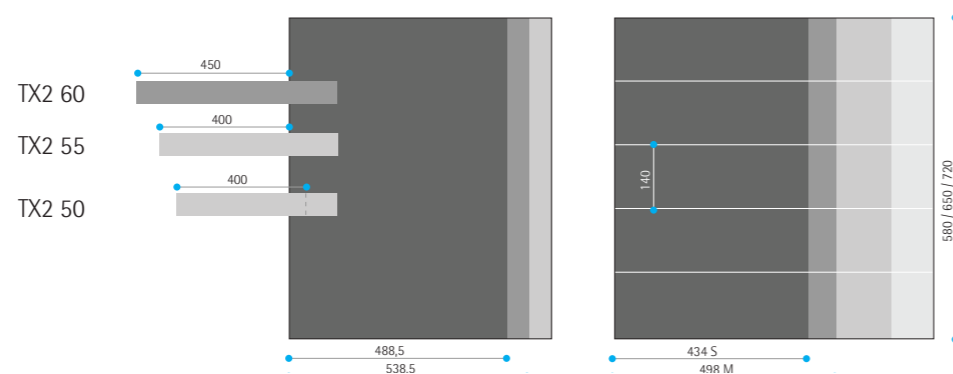

CASSETTI CON GUIDE DA AVVITARE

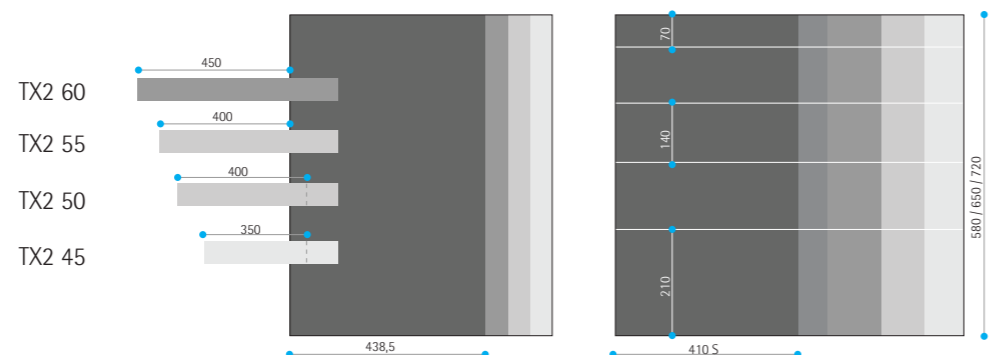

Le mobilier de rangement TAXIS 2 BANCO complète naturellement tout le programme des tiroirs TX grâce à ses quatre profondeurs et ses cinq largeurs possibles, pouvant aussi résoudre tous les problèmes liés à l'espace, à l'intérieur de la pharmacie. Le mobilier TX existe en trois versions différentes pour pouvoir satisfaire les exigences des clients: La première est composée d'une structure autoportante qui permet d'obtenir un moyen de rangement économique et ergonomique. La deuxième permet d'insérer un élément déjà assemblé dans un meuble existant. La troisième comporte des coulisses à visser.

TAXIS 2 Tischsäule entsteht als natürliche Vervollständigung des Schubladenprogramms TAXIS. Auf Grund ihrer vier unterschiedlichen Tiefen und fünf unterschiedlichen Breiten, ist es möglich alle Platzprobleme im Innern einer Apotheke zu lösen. Sie ist in drei verschiedenen Versionen verfügbar, um die unterschiedlichen Ansprüche den Kunden befriedigen zu können. Die erste besteht aus einer selbsttragenden Struktur, die nur ummantelt werden muss uns die Möglichkeit bietet lineare und günstige Tischsäulen herzustellen. Die zweite wird in dafür vorgefertigte Möbelstücke eingesetzt. Die dritte besteht aus Schubladen mit Führungsschienen zum anschrauben.

TAXIS 2 BANCO surge como complemento de todo el programa de cajones TAXIS, gracias a sus cuatro profundidades y cinco anchos diferentes puede resolver todos los problemas de espacio dentro de la farmacia. Este sistema se suministra en tres versiones diferentes: estructura autoportante - estructura de encastre - cajón con guías a atornillar. La estructura autoportante permite, una vez efectuados los revestimientos con los paneles, conseguir mostradores de venta económicos y lineales.

